



YANMAR

フィッシングボート

EX46

Center line:14.98m Width:3.48m Depth:1.95m



CABIN VARIATION

Hard Top

ハードトップ仕様
EX46.HT

スマートに愉しむ、
快適派スタイル。
寛ぎの時間を味わい尽くすために。



○掲載している写真は撮影の為に機装品・オプション類などを装備しています。



CABIN VARIATION

Hard Top

ハードトップ仕様
EX46.HT



停泊時の海面位置



ホーン(オプション)



◎掲載している写真は撮影の為に機装品・オプション類などを装備しています。

CABIN VARIATION

Flying Bridge

フライングブリッジ仕様
EX46.FB

興奮を高めへ導く、
自然派スタイル。
海と釣りを熱く遊び尽くすために。



○掲載している写真は撮影の為に機装品・オプション類などを装備しています。

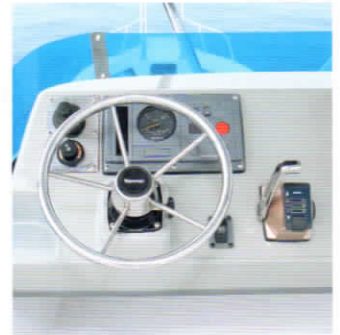

見やすく使いやすくレイアウトした、計器盤・リモコンハンドル。



2名がゆったりと座れる、ベンチシート。

CABIN VARIATION

Flying Bridge

フライングブリッジ仕様
EX46.FB



装備 & オプション Equipment & Option

●:標準装備 △:オプション

- | | | |
|-----------------------|-----------|---------------|
| ●ベンチシート | ●ウィンドシールド | △魚探カバー |
| ●計器盤 | ●ハードオーニング | △ホーン |
| ●リモコンハンドル(電気式シングルレバー) | | △オーバーヘッドコンソール |



ホーン(オプション)

◎掲載している写真はフライングブリッジ仕様で撮影し、購装品・オプション類などを装備しています。



Style

魅了するシルエット。

美しさと機能性の

完全なる調和。

そのすべてが、スタイリッシュ。

美しく流麗なシアーライン。

そして、丸みを帯びた洗練の
キャビンフォルム。

本物はいつも、その表情に
自信を漲らせている。

優れた高速走航性と
理想的な乗り心地を、
高いレベルで両立。

この快走が、期待を超える
ドラマを生み出す。

安定感のある、スムーズな走りを実現。

一軸インボードダイレクトドライブシステム

重心がミッドシップ付近にあるバランスのよい船体設計なので、
ハンブが小さく、パンチングも少ない安定した走航性能を発揮。
大きな袋舵により舵効きがよく、V型船型と相まって保針性にも優れています。



保針性や凌波性を高めた、
高性能V型船型。

ハル

フラットな滑走面で高速時の抵抗を軽減し、
抜群の立ち上がりが可能。
保針性の良いフィンキールと相まって
パンチング衝撃を緩和し、
横流れに強い走りを生み出します。



快適な乗り心地、
釣行時の静止安定性も良好。

ダブルチェーン

停泊時の横安定性・積荷性に優れ、
走航時は接水面積の減少により理想の高速走航を実現。
静止時やトローリング時も快適な釣りが楽しめます。

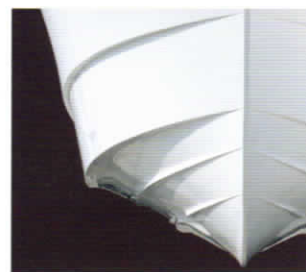

波の抵抗を減らし、
後進時の舵効きを向上。

トランサム

底面を下げた新船尾形状。後進時や追い波を受けた時に
抵抗を下方に逃がすので、スムーズに旋回や後進が行えます。



スパンカーの効きがよく、
横流れを軽減。

ロープロフィール

高速走行時の空気抵抗を考慮して
ブリッジ高さを抑えた、ローライン設計。
フィンキールと相まって、風に対する横流れを軽減します。



独自のノウハウと最先端技術を駆使した開発設計。

船体設計には、最先端の技術「3D-CAD(3次元コンピュータ支援設計)」と、
精度の高い型の組み合わせが可能なNC(数値制御)加工との併合技術を駆使し、
完成度の高い船体を開発・生産しています。さらに、その性能を厳しくチェック、
全てにおいて満足が深まる高度な品質を生み出しています。

主要諸元 Specifications

| | | | |
|----|--------|--------|---------|
| 型式 | EX46 | 総トン数 | 5.0G/T超 |
| 全長 | 14.98m | 航行区域 | 限定沿海/沿海 |
| 全幅 | 3.48m | 最大搭載人員 | 14名 |
| 全深 | 1.95m | 免許資格 | 2級以上 |



センターキャビン



パウデッキ



物入れ(パウ)



パウバルビット



ワイパー

Exterior

解放と覚醒の熱中時間。
大人の遊び心を、
思う存分。

広々としたデッキの上に、あふれる自由、
沸き上がる歓声。無駄はならない。
大人の好奇心と本能を解き放てる、
研ぎ澄まされたスペックだけがここにある。
本格派のフィッシング機能。
選べるブリッジの仕様。心のままに夢中になれる、
本当に贅沢な喜びの中へ。

[パウデッキ]

広いデッキスペースを確保し、3カ所の
便利な物入れを機能的にレイアウト。
パウバルビットも標準装備しました。

[ウォークアラウンドデッキ]

センターキャビンの周囲をスムーズに
移動できるウォークアラウンドタイプを
採用。デッキ間のアクセスがしやすい
ように、サイドウォーク部は十分な通路
幅を確保し、ハンドレールも装備して
います。





アフトデッキ



イケス&物入れ&プロペラ点検窓

[アフトデッキ]

ワイドでフラットなゆとりのスペースを確保し、デッキ上には大型イケス2間と物入れなどを機能的に配置しました。さらに、左舷後部にはトランサムゲートを標準装備しています。

[オープンプルワーク]

現地での後付艀装を考慮したオープンプルワーク。また、プルワーク部には便利なエサ棚を設けました。



ハンドグリップ



ハンドレール



トランサムゲート

[個室トイレ]

キャビン後方にトイレルームを設置し、電動式マリントイレを標準装備しました。



オープンプルワーク&エサ棚



個室トイレ(ライト付)



リアドア

[リアドア]

快適性やセキュリティを考慮した、リアスライドドア。出入りしやすく、採光性に優れた、全面ガラスのスライド式リアドアを採用しました。



カギ付注油口



Exterior Option



ボーディングラダー※1



デッキライト(スタン)



トランサムステップ



デッキウォッシャー



アフトシャワー
※ギャレーシンクとセットオプション



アフトステーション

[アフトステーション]

キャビン後部にアフトステーションを装備できます。

※ハンドルリモコンは別途現地艀装が必要です。

装備&オプション Equipment & Option

●:標準装備 △:オプション ▲:工場オプション

| | | | |
|-------------------|------------------|--------------------|---------------|
| ● パウパルピット | ● スカイライトハッチ(ベース) | ● ペーパーホルダー | ● トランサムゲート |
| ● イケススカッパー | ● ハンドグリップ | ● プロペラ点検窓 | △ トイレファン |
| ● エサ棚(プルワーク部) | ● ハンドレール | ● シールスタンチューブ | △ デッキライト(スタン) |
| ● ワイパー | ● 個室トイレ | ● 海水コシ器 | △ ボーディングラダー※1 |
| ● ウィンドウォッシャー | ● ベンチレータ(トイレ) | ● 燃料タンク(1000L) | ▲ デッキウォッシャー |
| ● 航海灯(マスト無し) | ● マリントイレ(電動式) | ● カギ付注油口 | ▲ アフトシャワー※2 |
| ● リアドア | ● トイレドア | ● ビルジポンプ | ▲ トランサムステップ |
| ● スカイライトハッチ(キャビン) | ● ルームライト(トイレ) | ● ビルジポンプ(プロペラ点検庫用) | |

※1:トランサムステップ取付時。 ※2:ギャレーシンクとセットオプション。

○掲載している写真は、艀装品・オプション類などを装備したフライングブリッジ仕様で撮影しています。



Diesel Engine

鼓舞するハイパワー。
期待と興奮に応える
逞しい響き。

必要なのは、力強さ。
海と釣りの面白さを識り尽くすために、
支えるチカラはどこまでも
頼もしい方がいい。圧倒的なパワー。
そして、驚異的なスピード。
経済性にも優れた、信頼の
ヤンマーディーゼルエンジン搭載。
この脈動が、さらなる
感動のステージを拓く。

フィールドを拓げる
高い機動力と
嬉しい低燃費を両立。

直噴ディーゼルエンジン

高馬力を誇り耐久性に優れた、
ヤンマーの高性能エンジン。
低速域から高速域まで燃焼効率にムダがなく、
安定走航ができ経済的です。
また、驚異の35ノット*の高船速を実現(6HYS-WET搭載時)。
さらに、1000Lの燃料タンク装備により、
長時間・長距離航行も余裕です。

*当社試験値です。

IMO排ガス2次規制適合エンジン

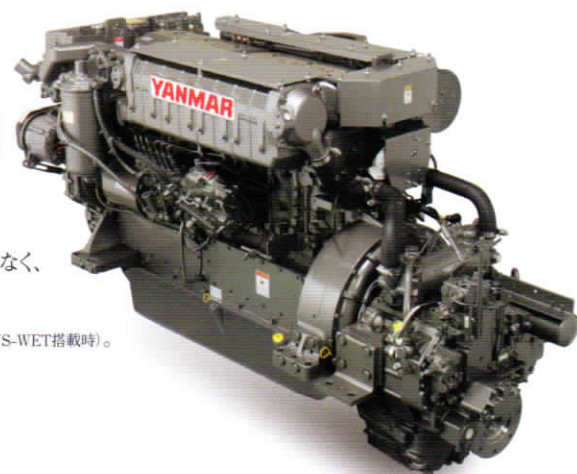

6HYS-WET

495 kW

/2200min⁻¹

[673PS/2200rpm]

6CZAS-WGT

463 kW

/2400min⁻¹

[630PS/2400rpm]

6CXBS-GT

363 kW

/2700min⁻¹

[495PS/2700rpm]

◎掲載している写真は、積装品・オプション類などを装備したフライングブリッジ仕様で撮影しています。



エンジン主要諸元 Diesel Engine Specifications

| エンジン型式 | 6HYS-WET | 6CZAS-WGT | 6CXBS-GT |
|--------|--|--|--|
| 最大出力 | 495kW/2200min ⁻¹ 673PS/2200rpm | 463kW/2400min ⁻¹ 630PS/2400rpm | 363kW/2700min ⁻¹ 495PS/2700rpm |
| 定格出力 | 450kW/2132min ⁻¹ 612PS/2132rpm | 421kW/2326min ⁻¹ 572PS/2326rpm | 330kW/2616min ⁻¹ 450PS/2616rpm |
| 据付方式 | 防振支持 | 防振支持 | 防振支持 |
| 操舵機 | 動油圧 | 動油圧 | 動油圧 |
| リモコン | 機械式&電気式 | 機械式&電気式 | 機械式&電気式 |
| 燃料タンク | 1000L | 1000L | 1000L |
| バッテリー | 24V [145G51×2] | 24V [190H52×2] | 24V [115F51×2] |
| PTO | 550mm | 680mm | 790mm |
| 船尾型式 | ブラケット式 | ブラケット式 | ブラケット式 |

ディーゼルエンジンメリット

- 1 冬でも一発でエンジンがかかり安心。長時間低速域を多用するときもエンジンコンディションは変わることなく、ねばり強さと安定したパワーを発揮します。
- 2 ガソリンより安価な軽油が使い、燃料消費率も低く、燃料経費はガソリンの約1/3。船舶用途では軽油は免税となるため経済的です。*免税軽油は申請が必要です。
- 3 圧縮比を高くでき、熱効率が高く燃料消費率は小さくなります。部分負荷時の燃料消費率も良いので、アイドリングなどでもガソリンエンジンより優れています。
- 4 長距離航行でもなめらかなパワーフィールと伸びやかな走行性能を発揮。ガソリンエンジンに比べ、操船フィーリングのよいスムーズな走りを可能にします。
- 5 水や塩分に弱い電気点火系統が不要なので、故障が少なく始動性も抜群。高い信頼性を誇っています。
- 6 エンジンそのものから電力がとり出せます。発電機をセットすることで照明器具などの電源を確保できます。

Interior

安息と充足の快適空間。
大人のゆとりを、
心ゆくまで。

ゆとりと余裕を纏う。
それは、上質を手に入れるということ。
6人までが楽に座れる
メインキャビン。収納空間も充実。
さらに、シートレイアウトを
スタイルに合わせて選択可能。
そのすべてが、心地よさへの
飽くなきこだわりを物語る。
使うほどに心奪われる、
格別のやすらぎに身を委ねて。

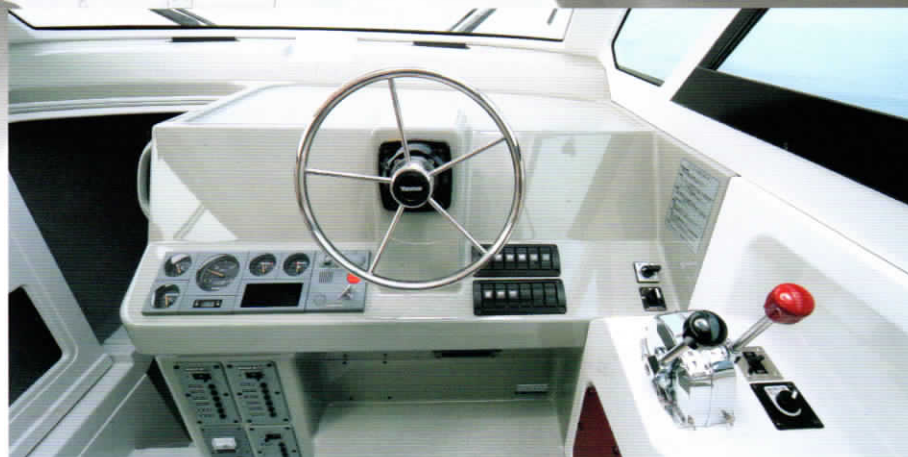

ヘルムステーション



ドライバーズシート



引き違い窓



パネル



ルームライト(キャビン)

[キャビン]

6人がゆったり座れる、広くて大きな空間を確保しました。左舷側のサイドシートとテーブルは2タイプから選択できます。また、ギャレーシンクを工場オプションで設定できるマルチスペースを後部に設けました。

[ヘルムステーション]

ステアリング、メーター、レバー類を機能的に配置し、広いカウンタースペースには、魚探などの大型航海計器を設置可能。また、スライド調節ができる回転式ダンパー付ドライバーズシートを標準装備。



パウバース



サイドシート(右舷)



サイドパネル(右舷)



物入れ(サイドシート下)



サイドパネル(左舷)

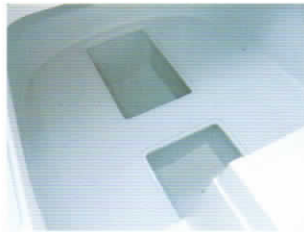

物入れ(パウ)

[パウバース]

様々な用途に応える広大なスペースを確保。大型物入れとしてはもちろん、レストスペースとしても利用可能です。また、下部敷板下は長尺物入れとして利用できます。

[サイドシート(右舷)]

右舷側には2人用のクッション付サイドシートを標準装備。シート下は物入れとして利用でき、後部のサイドパネルにも小物類を収納可能です。

大幅な低騒音化により、快適度がアップ。

防音二重構造

走航中の機関音を低減するために床面を二重にし、機関室内に吸音クッションを施し、さらに排気消音器により低騒音化を実現。さらにエンジンに防振ゴムを標準装備したことで、一層の振動低減を達成しました。

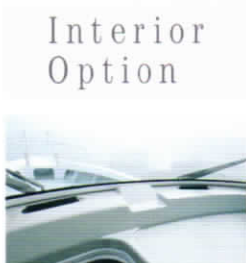
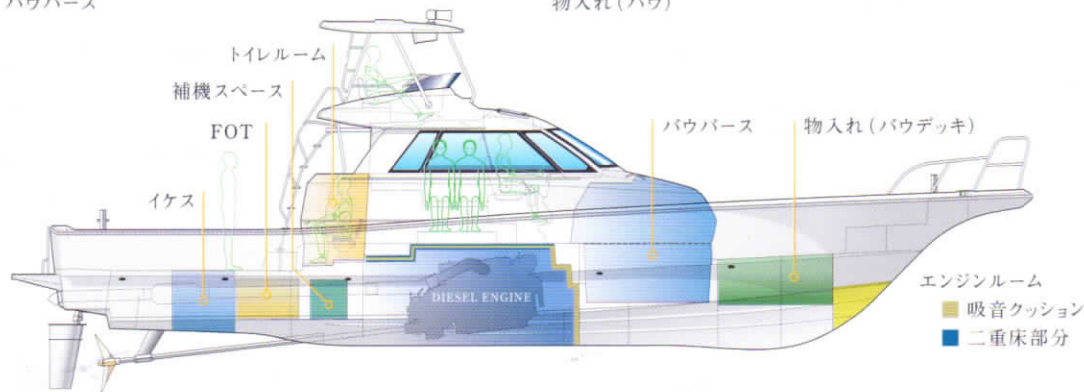

デフロスター



バースクッション(下段)



敷板(上段)



バースクッション(上段)



ギャレーシンク
※アフタシャワーとセットオプション

装備&オプション Equipment & Option

| | | | |
|---------------|----------------|--------------------|----------------|
| ●スイッチパネル | ●ルームライト(機関室) | ●ドライバーズシート | △クッション(バース・上部) |
| ●ブレーカパネル | ●サイドパネル | ●シートスタンド(ダンパー付き)※3 | △クッション(バース・下部) |
| ●メインスイッチ | ●サイドシート(左舷側)※1 | ●敷板(バース・下部) | ▲デフロスタ |
| ●ルームライト(キャビン) | ●テーブル | ●引き違い窓 | ▲ギャレーシンク※4 |
| ●ルームライト(バース) | ●サイドシート(右舷側)※2 | △敷板(バース・上部) | |

※1: クッション付シートは、対面タイプとベンチタイプから選択できます。 ※2: 2人掛けのクッション付シート。 ※3: ドライバーズシート用。 ※4: アフトシャワーとセットオプション。

◎掲載している写真は、精裝品・オプション類などを装備したフライングブリッジ仕様で撮影しています。

SEAT VARIATION

Bench
Seat

Type

ロングベンチシートタイプ



ゆったり座れる。のんびり休める。
そこは、思いのままの
コンフォートスペース。

ロングベンチシートタイプ [工場オプション]

同乗者3名が横に並んでゆったりと座れる、
フラットなクッション付ロングベンチシートを選択できます。
シート下は長尺物入れとして利用でき、さらに便利なロングテーブルを標準装備。
自由度の高いくつろぎのシートレイアウトです。

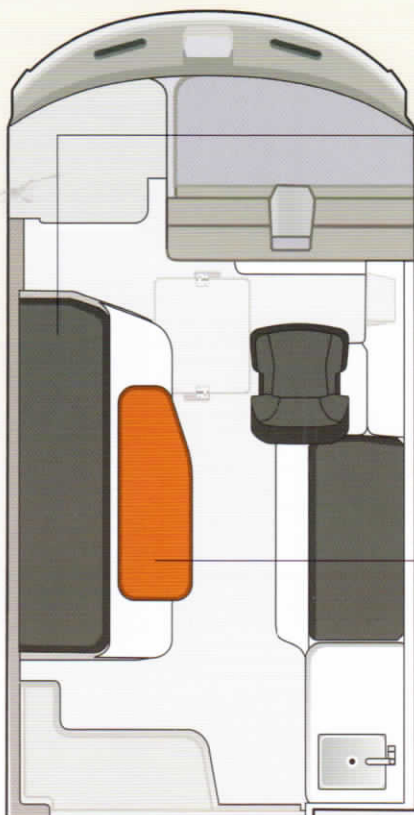
ロングベンチシート下
物入れ

ロングテーブル

SEAT VARIATION

Facing
Seat
Type

対面シートタイプ



笑顔が向き合う。会話がふくらむ。
そこは、心ふれあう
コミュニケーション空間。

対面シートタイプ [工場オプション]

3名がテーブルを挟んで向かい合える、
対面式のクッション付サイドシートを選択できます。
各シート下は、便利な物入れとして利用可能。
思わず釣り談義にも花が咲く、
仲間との対話に最適なシートレイアウトです。





シートの下は
物入れとして使用できる
実用設計。

Facing Seat Type

対面シートタイプ



1人掛けシート下物入れ



2人掛けシート下物入れ

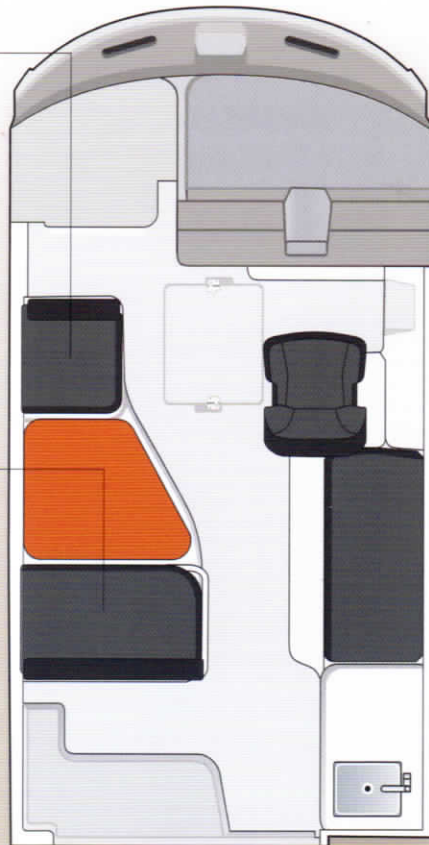

Fitting Out

終わらない愉悦。マイスタイルはより深く。

もっと、多彩なフィールドに、様々なフィッシングに。

求めるスタイルを突き詰めていくことは、

マイボートならではの醍醐味。

さあ、最適なアイテムを装備して。

興奮を満たす、もっと大きな夢を目指して。

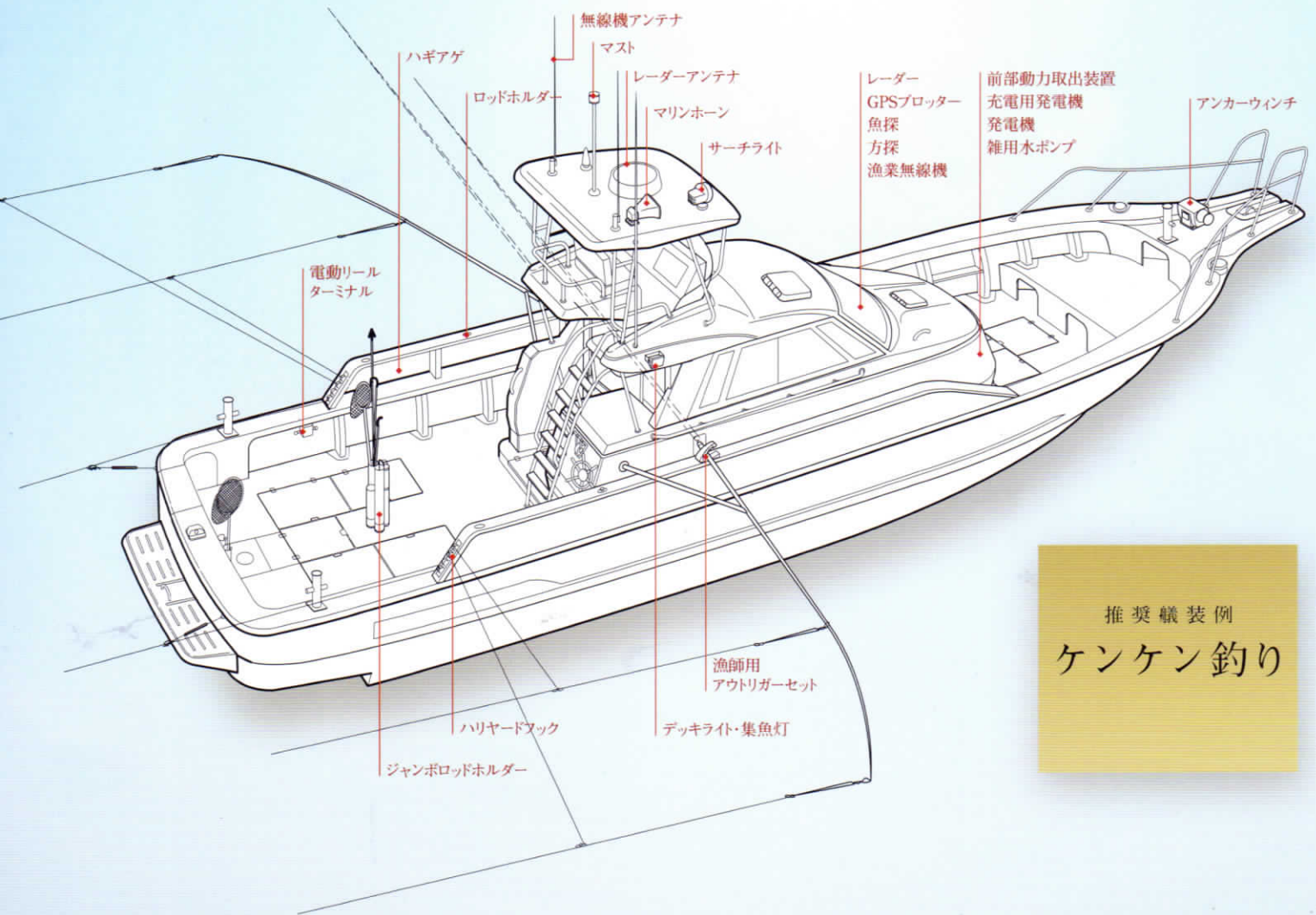

推奨機装例
ケンケン釣り



ここで紹介しているのは、推奨機装の参考例です。機装品につきましては、全国のヤママー販売会社とご相談ください。

◎掲載している写真は、機装品・オプション類などを搭載したフラットブリッジ仕様で撮影しています。

推奨艙装例
トローリング

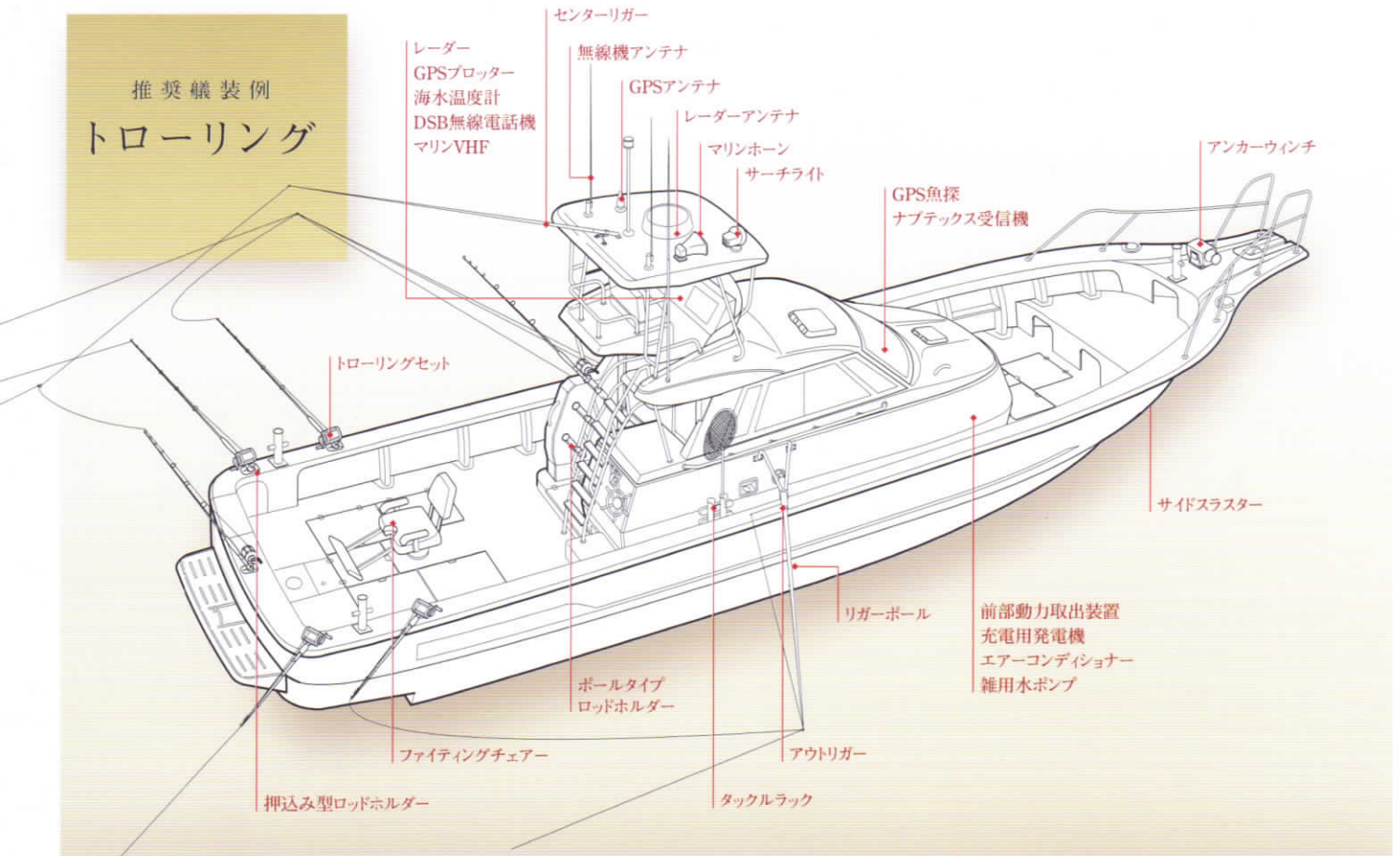

推奨艙装例
かかり釣り

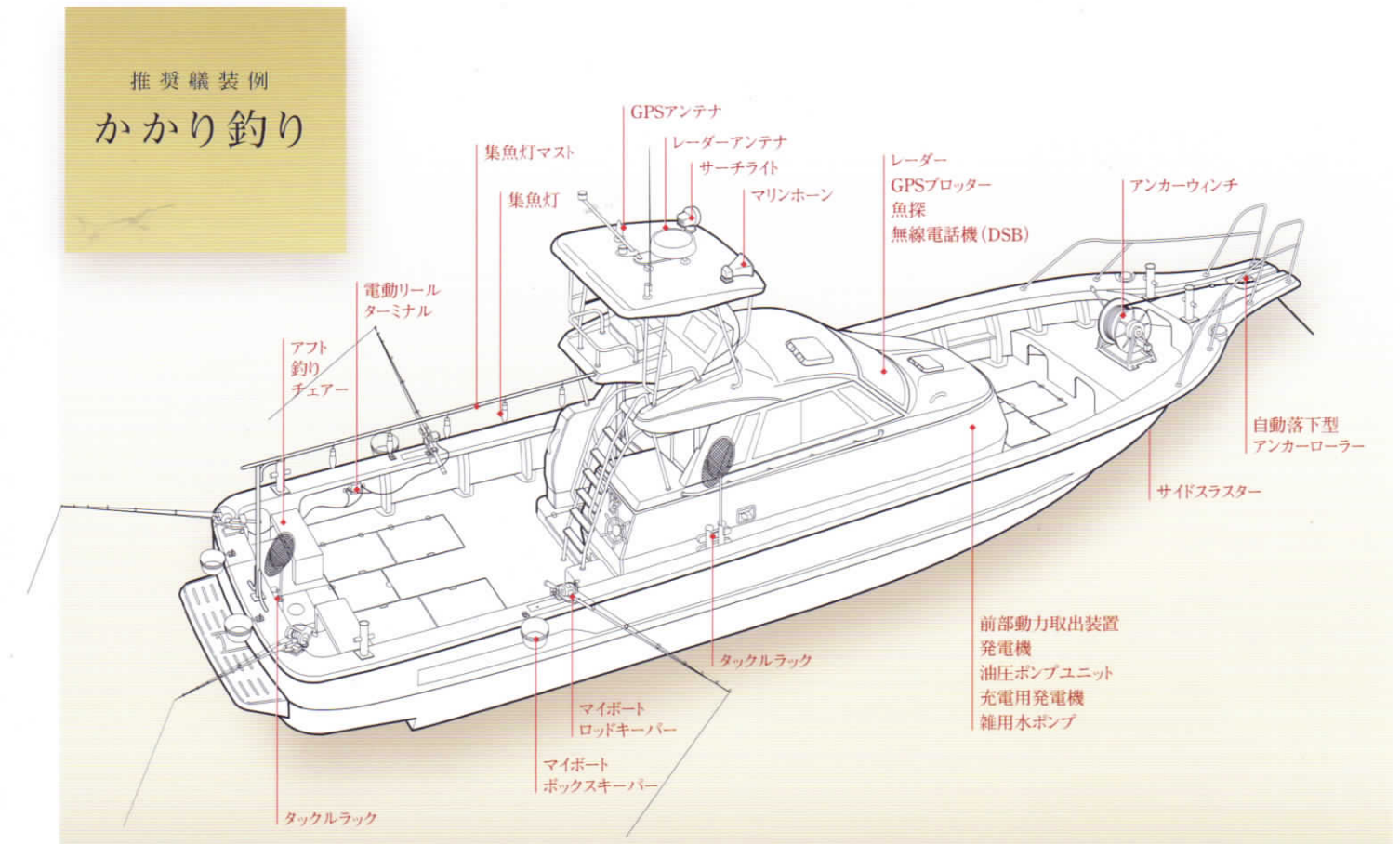

ここで紹介しているのは、推奨艙装の参考例です。艙装品につきましては、全国のヤママー販売会社とご相談ください。